

# ANEXO 3

CENTRÍFUGA # 6

CENTRÍFUGA # 7

CENTRÍFUGA # 8

CENTRÍFUGA # 5

CENTRÍFUGA # 4

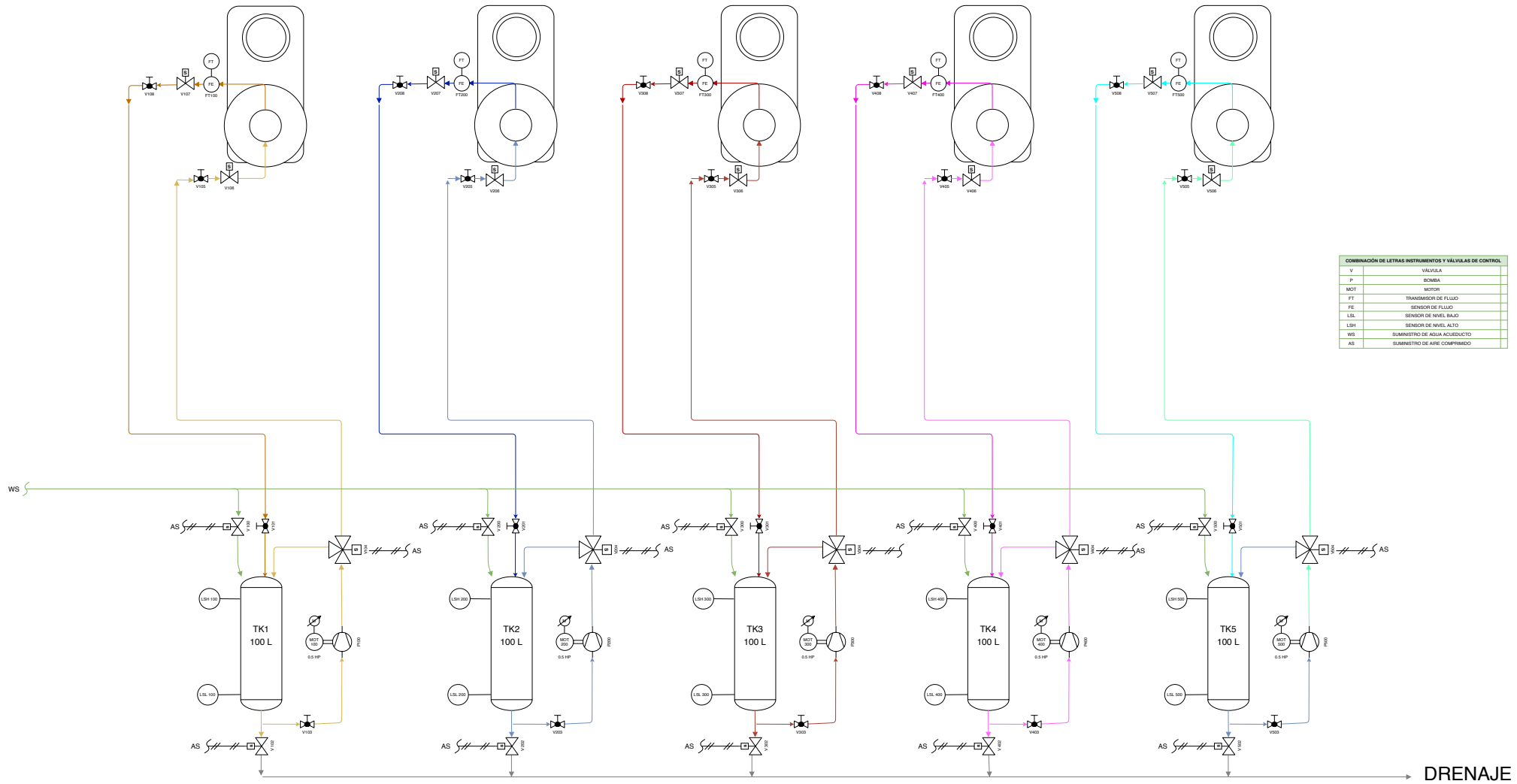

COMBINACIÓN DE LETRAS INSTRUMENTOS Y VÁLVULAS DE CONTROL	
V	VÁLVULA
P	BOMBA
MOT	MOTOR
FT	TRANSMISOR DE FLUJO
FE	SENSOR DE FLUJO
LSL	SENSOR DE NIVEL BAJO
LSH	SENSOR DE NIVEL ALTO
WS	SUMINISTRO DE AGUA ACUEDUCTO
AS	SUMINISTRO DE AIRE COMPRESADO

	P&ID SISTEMA DE REFRESCO CENTRÍFUGAS		DIBUJO:	PIPER PIMENTA
			APRUEBA:	JENNY GONZALEZ
			FECHA:	29/10/2020
			ESCALA:	N/A
A3		FORMATO:	ARCHIVO:	
			N/A	