

11. ANEXOS

Primer escrito a manera de dramaturgia con base en las experimentaciones corporales:

1) **Página de Instagram para socializar, promocionar y dar a conocer la puesta virtual:**

https://www.instagram.com/nada_spiegel/

2) **Video de 10 minutos como muestra del proceso para aplicar a la convocatoria LEP II**

<https://vimeo.com/442247570>

3) FRAGMENTACIÓN DRAMATURGICA

(Atmosfera pesada)

A: Incertidumbre, UN MIEDO A LA NOCHE DONDE PENSAR NUBLA MI MENTE Y SE ESFUMA LA TRANQUILIDAD.

B: Pesado, el sentirse pesado y entender que lo que sientes es llenarse de un sinfín de personas, recuerdos, sonidos; es sentirse con el otro, en el otro, con los otros, con todos.

C: Sudar, correr, llorar, vaciarse.

Dejar que el cuerpo colapse y primen las sensaciones.

Huir, llover, correr, respirar, ahogarse, pensar, dormir, morir, respirar, vivir otra vez...

Ir de aquí hacia allá,

A: No tener un lugar,

B: No ser un lugar, Perder ese lugar

C: Perderte

A: Encontrarte

C: Encontrarlo

B: Encontrarse

C: Sentirse

A: Cuidarse,

B: Separarse.

C: Llover internamente

A: Navegar internamente,

Ahogarse internamente,

Nadarse internamente,

Internamente

(atmosfera existencial)

B: Velocidad,

Ataque,

Invalido,

Frenesí,

C: Apocalíptico,

Minúsculo,

Mínimo,

Máximo,

Partícula,

A: Materia,

Fin,

Nada.

Fin, la nada.

Fin, ¿y ahora?

Es ahora cuando nos....

B: Salimos del interior para exteriorizarnos,

Crearnos,

Transitarnos,

Extinguirnos,

Volvernos un recuerdo.

¿y después?,, continuas...

A: Sin tener miedo,

Huir,

Volver al lugar seguro,

Cuidarme,

Quedarme, mi cuarto.

(atmosfera amenazante)

D: Cuando el pánico hizo estallar cada célula de mi cuerpo lo único que me quedó fue la costumbre.

B: Sensación de querer proteger desde el cuerpo, de resguardarme, de estar muy atento y no dejarme doblegar por el pánico. Mi cuerpo me protege de lo que aparece afuera, del sonido o ente desconocido que se esconde en la oscuridad de lo incierto, lo no que no percibo, pero se sabe que está ahí.

D: El enemigo es invisible, entonces la protección se vuelve en todas direcciones, me creo un armamento y un escudo, un almacén que no deja que el interior quede desprotegido, al descubierto. El pánico tampoco podrá entrar si estoy en este nido protector. Ni el miedo podrá cruzar mirada alguna con mi pupila.

(atmosfera apocalíptica)

A: Apocalipsis hipnótico y vital, no puedo apartarme, no quiero, es necesario.

D: Me dejo llevar, me arrastra, me quema, me sana, me arde... agradezco.

C: Me quiero quedar, pero no, debo seguir este excusado, ya casi termina. Llego hasta el fondo y me quedo flotando un segundo, miro la luz que queda, todo lo que recorrí, donde me golpee y hasta donde llegue, estoy distinto ¿Vuelvo a empezar?

B: Cuando iba a decidirlo lo vi. Adentro pude mirarlo a los ojos y reconocerme en ellos. No dijimos ninguna palabra solo acariciamos nuestro rostro, como si supiéramos de donde veníamos, que aunque extraños, nos conocíamos de algún lugar. Después de un rato me sonrió y me dijo

D: Que bueno volverte a ver

A: y se fue. Parecía acabado de nacer, como iluminado, como un hermano de otra vida.

D y C: Vuelvo a estar solo, me siento acechado, pero estoy solo, este gran desierto que no deja que nada

se esconda, parece todo poblado, minado como una selva tropical. ¿De dónde me miran? Si todo lo que veo es arena, calor y horizonte. ¿Soy yo? ¿Seré yo el creador de este espejismo? ¿Seré yo el único enemigo de quien no puedo escapar nunca? Me reviso, alejo toda arma de mí, no vaya a ser que me apuñale mientras estoy distraído, mientras fío del último sorbo de agua que tomo y no me guardo para mí.

(atmosfera tranquila)

C: Naturaleza humana caótica agobiante análisis resignación Dormir. Pensar en mí. rabia.

Injusticia soledad. ¿Hasta qué punto funcionamos relacionándonos como humanos?

(atmosfera explosiva)

B: MOVIMIENTO/AFAN

A: Desenfoco, explosiones, disparos, intensidad impulsos granada cumulo, masa imparabile, cansancio, emociones, rabia, vomito, energía metralleta tatatatata....

C y B: Negro-nebulosa, expansión, lo afecta todo, insistir, activarse, montaña rusa, cosquillas,

A y D: agotador, vibraciones SUBE hay algo que quiere habla, sacar cargas eléctricas de todas las partes de mi cuerpo.

A y B: Irracional, sin dirección, sin sentido, ATOMOS, girar, esto cuando se detiene, me voy a vomitar,

C y D: huracán con basura y cosas buenas, muchas percepciones mezcladas REMOLINOS.

¡SACUDIRSE DE MIERDA!

(atmosfera reflexiva)

D: ¡estoy con la piel irritada de tanta vaina que me ha caído! Agua, limpiarse. Suciamente limpia.

Jabón que saca sangre en mi piel. Rayos y tranquilidad. Amor y dolor. Todo habita en mí y yo

habito en todo. Ya sé que debo hacer. Fluir por dentro. Recorrerse, conocerse, habitarse,

rechazarse y amarse. Realizar todos los verbos conmigo.

A: Solo conmigo. Yo soy el único que me

entiende. No hay necesidad de compartir con el otro. Viviré conmigo y moriré conmigo. Así es

como debe ser en un mundo de egoísmo. Pero alguien una vez me dijo

B: estoy en un nido. ramas, hojas secas, tierra. Allí siempre habrá un refugio, un nicho. Mis hermanos y yo nos protegemos, nos cuidamos. Mamá nos trae de comer y se asegura de que estemos cómodos.

D: El otro, el sentirlo junto a mí me genera protección. La familia, el vínculo llena de calor. Hay miedo, incertidumbre, pánico, caos, pero acá dentro no.

(atmosfera absurda)

C: Aberrante cómo explota

Partes de mi consiente

Se desarman y me llevan

Como maga como magia

Como NADA como

Si de verdad quisiera levitar. Llorar

Alcanzar todo lo que...Movimiento....

Puntos amarillos, azules, veo, violetas, naranjas...cuando veo directo al gran sol.

B: ¡Jabones que saben a avena y al fin y a fin de cuentas nos mordemos la lengua sin cuenta y hasta sin darnos cuentas sangrientas! LA BURBUJA SE EXPLOTA.

C y B: Hubo un tiempo un ser anónimo, virtuoso de seguir el aroma de interiores, anhelando mezclarse con la gente.

A y D: Hambriento, delgado, desalmado. Con ojeras en las ojeras, incrédulo pero sorprendido con todos los dientes.

B y A: Así fue la puerta hacia una cúpula en punta hacia la viruta, un cono cucurucho o una gran bola de nieve montaña abajo y arriba que va y viene. Inmenso y a la vez sos pequeña ¿Gigante ¡cuando se quiera!.

4. Primeras características de los personajes a construir:

NIÑA 7años (Maria Paula Granada)



Edad: 6 años

Cabello: café oscuro crespo

Estatura: 1,55cm

Vivo con mi mamá y mi papá en una casa del barrio Laureles. Desde pequeña he vivido

allí. Nací en el hospital San Vicente de Paul de la ciudad de Medellín, Colombia; en enero 19 del 2004. Mis padres trabajan juntos en una empresa de confección de ropa. Cuando era más pequeña me llevaban casi todo el tiempo allá. Siempre me ha encantado conocer cosas nuevas y eso era lo que hacía cuando caminaba por la empresa de mis padres.

Desde que tengo memoria mis papas me cuidan mucho porque he sido su única hija, por eso donde están ellos siempre estaré yo. He sido muy amada y eso me gusta pero a veces me encantaría un poco de libertad.

Me gusta comer fruta, medirme ropa en la empresa de confección de mis padres, conocer cosas nuevas, sea lo que sea; me emociona la naturaleza y los sonidos, disfruto mucho escuchar música, sobre todo de Katy Perry. Debo admitir que me da un poco de miedo una máquina que tiene muchas agujas en la empresa de confección, me da miedo cuando mis papás no están conmigo durante mucho tiempo, me dan miedo los sonidos estruendosos y fuertes porque creo que alguien esta siendo herido.

Desde lo poco que llevo viviendo, considero que la vida es para jugar, conocer y moverse todo el tiempo; pero me parece triste cuando veo gente en la calle que solo esta acostada haciendo nada. También me parece triste cuando veo que en el colegio donde estudio, el Jesús María, no recogen a algunas compañeras más. Las dejan un montón de rato esperando y eso me hace pensar que quizás sus padres no les dan la suficiente importancia.

Me gustan los juegos tecnológicos, cuando mi mamá esta durmiendo a veces cojo mis juegos y descargo Apps que son nuevos.

Me emociona que mis amigas del colegio vengan a quedarse a dormir, me encanta ir al parque de diversiones con ellas y mis primos. Soy muy cercana a mi familia y lo bueno es

que algunos primos son de mi misma edad. Me pone muy feliz cuando canto a puro pulmón las canciones de Katy Perry en mi pieza, claro no se me bien la letra, pero no importa.

INTELECTUAL 35 años (David Tobón)



¿Como soy?

Tiene 35 años, una estatura de 1,75cm, cabello castaño oscuro, su aspecto físico es un poco descuidado, despeinado y greñado –descomplicado-. Tiene particularidades en sus formas de actuar y expresarse, motor de movimiento fuerte en la cabeza y las manos, cuerpo rígido y descoordinado, no es un chico deportista ya que nunca se le ha dado bien eso de moverse, prefiere leer, fumar y jugar ajedrez.

Cuando habla en público tiene a tener un tono alto de voz, jugar con las manos y utilizarlas mucho mientras comunica una idea, juega con la mirada dirigiéndola a todas partes. Elocuente al hablar en público, siempre tiene un discurso adecuado, aunque puede llegar a dar muchas vueltas para concretar las ideas, inteligente, cuestionador, analista, calculador, crítico.

En sociedad es una persona amigable, a la que en principio se le ve tímida y recogida (corporalmente), pero a la que le es fácil dirigirle la palabra a un desconocido para entablar una conversación amena y ñoña, con temas de ciencia, política, literatura.

Con sus amigos es amoroso, le gusta demostrar el aprecio con gestos y expresiones que denotan confianza, abrazos, sonrisas. Es habitual verlo sentado en las mañanas, encorvado, haciendo carrizo y con alguna manía en sus manos, tomando un café y fumándose un cigarrillo (o porro).

Su comportamiento en casa es igual que el que muestra frente a sus amigos y conocidos en relación a la cercanía y la confianza. Crítico en temas políticos, sociales y culturales, tiene a entablar discusiones con su familia debido a las diferencias en sus ideales, pero no le gusta discutir y prefiere salir.

¿De dónde vengo?

Nació en Italia y vino a Colombia a hacer un doctorado.

- ¿Qué me gusta?
El teatro, leer, escribir, el cine, los parches con amigos, fumar.
- ¿A que le temo?

A la soledad sin un libro bajo la mano.

- ¿Qué aspectos considero positivos y negativos de la vida?

Su forma de relacionarse con las demás personas tiene a ser un aspecto positivo en su vida ya que genera lazos importantes con las personas a las que les tiene aprecio.

Tiende a ser inseguro frente a sus capacidades motrices, un aspecto negativo puede ser la dependencia que puede generar con algunas personas, que cuando no están en su vida tiende a reemplazar con un libro.

- ¿Qué me emociona?

Caminar en la montaña con amigos, generar espacios de diálogo y discusión frente a temas políticos y científicos.

- ¿Qué me apasiona?

Leer y aprender cosas nuevas, le apasiona enseñar.

- ¿Qué me vulnera? Debilidad

Que no se le den muy bien las acciones físicas con el cuerpo, bailar, practicar un deporte.

No saber montar bicicleta.

DROGADICTO 26 años (Marlon Restrepo)



¿Como soy?

Tiene 19 años, una estatura de 1,70cm, cabello castaño oscuro, cuida mucho de su imagen cuando está fuera de la casa para causar buena impresión a sus amigos, conocidos y demás. Dentro de su casa si es un poco más descuidado.

¿De dónde vengo?

Hijo único, su única familia es su madre. Son una familia muy humilde.

Características psicológicas

- ¿Qué me gusta?

R/: Le gusta parchar con los del barrio.

¿Qué aspectos considero positivos y negativos de la vida?

R/: Es bastante hedonista, por eso siempre busca estar tranquilo. Eso mismo lo ha llevado a experimentar con las drogas y ha encontrado en ellas la construcción de su propia realidad sensitiva y placentera. Como aspecto positivo de la vida rescata esos momentos de los cuales se ha sentido tan artificialmente feliz.

Reniega bastante el tener que trabajar tanto por las cosas, pero eso no lo detiene para obtener lo que ha construido. Lo que le parece negativo de la vida es su contexto, la precariedad en la que vive y sus condiciones, por eso busca como meta vital tener mucho dinero para no tener que preocuparse por lo que ahora lo atormenta, solo tener que pensar en sus placeres.

- ¿Qué me emociona?

R/: Es bastante amante a la música y de explorar a través de ella las sensaciones en su cuerpo que le produce la droga. Es muy curioso con este tipo de sustancias, pero conoce su límite desde una situación pesada que tuvo cuando probó la cocaína, por esto solo le gusta las drogas inteligentes como el Éxtasis o el LSD.

- ¿Qué me apasiona?

R/: Le apasiona bailar y curiosear con su cuerpo, por esto también le gusta explorar los colores y la imagen que puede darle a los demás de sí mismo.

- ¿Qué me vulnera? Debilidad

R/: Ver a su mama tan descuidada con su imagen, presentarle a sus amigos donde vive o como es su vida desde pequeño. No le gusta para nada el rechazo por eso hace de todo para dar una buena impresión a las personas que le interesa o a los que lo ven pasar.

- Vínculos

Su madre: Les hace falta mucha comunicación, ya que mientras su madre está preocupada por concederle todo lo que el pide, el reniega de sus condiciones y su contexto. Su madre es muy callada frente a ese tema, ya que quiere verlo feliz, el es muy malcriado y desconsiderado ya que no ve todo lo que su madre hace por él. Tiene pena de ella, de su imagen y de como ella no busca verse mejor, pero es más por desconocer todo lo que ella hace por él, finalmente como cualquier hijo si la ama en el fondo, pero lo primero que muestra es su desprecio por todo lo anterior. Nunca conoció a su padre y eso también le ha dejado faltas emocionales que busca recompensar con el consumo de drogas.

VIEJA 65 años (Maria Valentina)



Soy Margarita Sánchez, tengo 60 años y mido 1,55cm. Tengo la piel blanca, el cabello corto "chamuscado" de color café, la mirada triste, las arrugas muy marcadas y se me notan fácilmente los huesos. Soy delgada, jorobada y torcida. Camino pausado, siendo muy prevenida al pisar, al agacharme y al levantarme por el dolor de las rodillas y la cadera. Tengo problemas en la rodilla y la columna. Mi tono de voz no es ni grave ni agudo y suena a lamento.

Vivo en Medellín, Colombia, en Caicedo, La toma, en la ciudad de Medellín, en una casita de estrato 2 en obra negra. Estoy soltera. Soy católica, y con la ayuda de Dios voy a salir de "esta". Soy la quinta de diez hermanas y hermanos, de quienes no sé hace mucho de sus vidas; mi papá nunca respondió por la familia y mi mamá tuvo que cargar toda la responsabilidad, ella ya murió hace varios años. Solo tengo a mi único hijo; en realidad lo tuve con un cualquiera porque yo ya tenía muchos años y no quería pasar mi vejez sola, así que accedí a acostarme con ese señor. Desde pequeña tuve que trabajar y nunca tuve acceso a una educación. Soy trabajadora informal, vivo del rebusque y de vender confites en los paraderos de buses. Como debo rebuscarme la plática para

sobrevivir el día a día no hago cosas en los tiempos libres que no tengo; mi vida es rutinaria. No soy importante para la sociedad y si hicieran una limpieza social, empezarían por mí.

Me siento cansada, agotada, triste, cargada, impotente, infeliz, insegura, llena de recuerdos no muy gratos. Me gusta ver los desfiles públicos que hacen en la ciudad, como el de mitos y leyendas, por ejemplo. Me gusta caminar por la noche. Me gusta ir a la iglesia y que me pongan conversa. Ver a mi hijo, compartir con él, poder darle al menos \$500 y saber que está en buenos pasos es mi felicidad. No me gusta mirar a los ojos porque me da miedo. Desearía salir de toda esta miseria que me acompaña desde que nací, o mejor aún, no haber ni siquiera nacido para no cargar con todo este sufrimiento. Me molesta el irrespeto de algunas personas, la bulla de los carros y estos zapatos, los únicos que tengo, que me maltratan. Me da miedo que llegue la muerte estando sola y sumida en la pobreza, que mi hijo se vaya por otro camino y no tener con qué pagar la pieza. Me hace vulnerable ser una mujer muy adulta, que no tengo trabajo ni casa estables. Me gustaría compartir más tiempo con mi hijo, pero él no se mantiene acá; espero que no me abandone, por eso le doy la platica para que se quede acá y no me deje sola.



6. DRAMATURGIA GUIÓN FINAL:

OBRA -NADA (EN CONTEXTO) -

GRUPO: SPIEGEL

DIRECTORA: MANUELA SALAZAR

ELENCO:

MARLON RESTREPO: EDWARD(Drogadicto)

MARIA PAULA GRANADA (Niña – Dependencias tecnológicas)

MARIA VALENTINA CORREA (Madre – soledad y depresión)

DAVID TOBÓN (Intelectual – soledad y dificultad para comunicarse)

El poder más peligroso es el que no se ve (cuando se normaliza)

Todo parte de la máquina y crisis económica. (Más ingresos más pobres)

¿En qué cierto cada uno cree que está? (¿Cuál es el encierro para cada uno de ellos?)

Les dispara niña (cuando revuelcan)

Necesidad de sobrevivir de cada personaje

SINOPSIS:

Una niña descarga una App sin saber que al hacerlo tres personas iban a verse totalmente perjudicados siendo encerrados y siendo “víctimas” de este “inocente juego”.

ESTRUCTURA:

OBJETIVOS:

Personajes quieren salir del supuesto secuestro y continuar con sus vidas.

ESTRATEGIAS:

Personajes se enfrentan a una cámara que los vigila y piden y suplican ser liberados. Buscan también una salida y por donde escurrirse en estos encerrados cuartos.

OBSTÁCULOS:

La niña autora intelectual de estas situaciones, es inocente y no sabe ni ve lo que está pasando por su culpa.

GUIÓN

1. INT. DÍA. HABITACIÓN NIÑA.

Detalles del cuerpo y los accesorios que caracterizan a la niña.

La niña se sienta en la cama. Prende su videojuego y escoge a los personajes con que jugará esta partida, cada personaje aparece con su nombre en la pantalla del videojuego.

NIÑA

¡Buenos días mundo! ¡Me toca a mí!

2. INT. DÍA. HABITACIÓN TODOS LOS PERSONAJES.

Una mano de mujer sostiene una bolsa plástica de dulces.

Una mano de hombre sostiene un metro amarillo de lata.

Una mano de hombre sostiene una billetera.

Un par de pies llevando zapatos de viejita caen al piso.

Un par de pies llevando zapatos de intelectual caen al piso.

Un par de pies llevando zapatos de drogadicto caen al piso.

Los tres pares de pies se ven en pantalla al mismo tiempo, luego vemos las rodillas, la cadera, el torso y el rostro de los tres personajes.

Los tres personajes aparecen de cuerpo entero en pantalla al mismo tiempo.

Al lado de cada uno, aparecen en texto los datos socioeconómicos de cada uno: estrato socioeconómico, deudas, salario, profesión.

Los datos desaparecen y los tres personajes se desploman en el suelo.

Los tres personajes se levantan del suelo como marionetas siendo haladas por hilos de titiriteros. Dan dos vueltas a la derecha y dos a la izquierda, dan pasos hacia atrás y miran a su alrededor. Los tres personajes recorren cada uno su espacio, reconociéndolo, cada uno encuentra en su habitación una cámara de vigilancia y se acerca a ella.

3. INT. DÍA. HABITACIÓN NIÑA.

La niña mira su celular con la cabeza un poco gacha.

NIÑA

¡Mmmmmm... nivel... “CRISIS”!

SE RÍE CUANDO LO SELECCIONA.

4. INT. DÍA. HABITACIÓN DROGADICTO.

DROGADICTO

(hacia la cámara)

¿Por qué me encerraron? No tengo nada, revíseme, no tengo nada... ya sé que me persiguen, los veo, miro tras los postes de luz y los veo, burlándose y cagándose en la vida de los demás. Siento, los siento como si fueran buitres, ya me tienen... ¡que quieren de mí! Estoy intentando ser como ustedes, pero aun así me persiguen.

SE LANZA A LA CÁMARA Y CONTRA LAS PAREDES.

5. INT. DÍA. HABITACIÓN VIEJA.

VIEJA

Yo, yo, eh, yo, yo, yo, yo, yo.

(ofrece dulces suplicante y asustada).

Yo le pago los dulces, ¿mañana se los pago... o es el de el arriendo? Este mes le adelantó el pago...

QUEDA SIN HABLA, PERO CONTINÚA SUPLICANTE EN DIRECCIÓN A LA CÁMARA.

INT. DÍA. HABITACIÓN NIÑA.

NIÑA

¡Jajajaja, son un montón de lombrices que se revuelcan!

6. INT. DÍA. HABITACIÓN INTELECTUAL.

INTELECTUAL

(Farò tardi al lavoro, chi c'è dietro a tutto questo, stronzi, codardi, non stancatevi di scazzare la fottuta vita)

Llegaré tarde a mi trabajo, quien está detrás de todo esto, imbéciles, cobardes, no se cansan de joder la puta vida.

CARCAJADA DE NIÑA SE ESCUCHA MIENTRAS LOS PRISIONEROS SIGUEN ENFRENTÁNDOSE A LA CÁMARA.

7. INT. DÍA. HABITACIÓN VIEJA.

VIEJA

No soy más que una mujer ganándose la vida a punta de dulces que vende en el paradero de bus, mi hijo me espera y solo me tiene a mí. No soy parte de ningún juego vil, no pertenezco a ningún bando ni grupo de esos de porai. Suelte al inocente y encierren a los bandidos, ¡suelte al inocente y encierren a los bandidos! ¿Quién me tiene aquí? sáquenme!

SE ESCUCHAN RISITAS Y CANCIÓN INFANTIL DE LA NIÑA QUE SOLO JUEGA

8. INT. DÍA. HABITACIÓN INTELECTUAL

INTELECTUAL

Voglio solo studiare l'ambiente di questo posto, niente di più, giuro che non vengo per indagare altro, sono uno scienziato, vengo dall'Italia, mi interessa solo il dottorato. Chi mi ha rinchiuso, lasciami andare! Giuro che non sto cercando nient'altro

(Solo quiero estudiar el medio ambiente de este lugar, nada más, les juro que no vengo a investigar nada más, soy un científico, vengo de Italia, sólo me interesa mi doctorado. Quién me encerró, ¡suéltenme les juro que no voy a buscar nada más)

9. INT. DÍA. HABITACIÓN DROGADICTO.

DROGADICTO

Estoy preso de cuatro paredes (reflexiona y mira el lugar) y a la vez de mí mismo, escapo, quiero escapar (Corre inútilmente hacia las paredes), me quiero ir de este plano cruel y despiadado. No soy más que un inútil que aborrece su realidad, la realidad que su madre ha luchado con su vida y su sudor, no merezco más que la muerte, soy un idiota y un inútil. No me importa si muero seco en este cuarto que huele a cal, a cal y formol como los

cementerios de mi ciudad. Los gota gota me cogieron (Reflexión) (con placer... y sin dejar su actitud paranoica) ... si, no quiero volver.

10. INT. DÍA. HABITACIÓN NIÑA.

NIÑA

Se revuelcan y saltan como en pavimento caliente...

RÍE.

11. INT. DÍA. HABITACIÓN.

INTELECTUAL

(Chi c'è dietro a tutto questo? È dovuto alla ricerca che sto sviluppando? Questo è scienza!

¡Mi sentite!

S C I E N Z A!,stronzi, io non sono un topo da laboratorio

(Continúa buscando a toda medida la salida de este lugar.)

¿quién está detrás de todo esto? ¿Es por las investigaciones que vengo desarrollando?¿Es solo ciencia! ¿me oyen? ¡CIENCIA! - imbéciles, no soy un ratón de laboratorio.

12. INT. DÍA. HABITACIÓN DROGADICTO.

La niña canta (OFF).

NIÑA

¡Hora de dormir...! ¡Dije que hora de dormir dije! (Canta “Samy el Heladero” mientras los personajes siguen en cada cubículo desesperados).

13. INT. DÍA. HABITACIÓN VIEJA-HABITACIÓN.

DROGADICTO

Personajes bailan y alucinan estando cerca a sus seres queridos hipnotizados por la canción y la dulce voz de la niña. En pantalla se observan en simultáneo la habitación de la vieja y la del drogadicto, interactúan con el otro desde su habitación.

13.2 INT. DIA DROGADICTO DROGADICTO

Cucha?

Cuchara?

Amaaaa

Cucha mira donde me tienen, sacame de acá por favor

Tengo hambre

VIEJA

(Alucinando)

Mijo, mijo ¿dónde está? Le dejé el almuerzo en el pollo, lave el plato que entran las ratas del granero de al lado. Hoy no llego mijo, no me espere.

14. INT. DÍA. HABITACIÓN INTELECTUAL-HABITACIÓN DROGADICTO.

INTELECTUAL

(Solitudine, la mia solitudine non ha nome. **(nostálgico)** L'ho visto in un angolo, dietro l'angolo del liceo, mi guardato ... ha sostenuto il mio sguardo ... e non l'ho più visto.)(Soledad, mi soledad no tiene nombre. Lo ví en una esquina, a la vuelta del instituto, me miró...me sostuvo la mirada...y no lo volví a ver.

En pantalla se observan en simultáneo la habitación del intelectual y la del drogadicto, interactúan con el otro desde su habitación, hacen el amor.

Intelectual se da cuenta que fue una ilusión e intenta de nuevo salir)

15. INT. DÍA. HABITACIÓN NIÑA.

El color de la imagen se desatura y queda en un tono neutro. La niña deja el cuerpo del personaje y asume el suyo propio. Maria Paula habla con su voz natural.

NIÑA

(se quita la máscara) Incertidumbre, un miedo a la noche donde pensar nubla mi mente y se esfuma la tranquilidad.

PARA, PIENSA Y SE RÍE CON MÁSCARA Y EN PERSONAJE DE NIÑA

NIÑA

C-o-n-g-l-o-m-e-r-a-d-o de gusanos... l-o-m-b-r-i-c-e-s Mugre.

16. INT. DÍA. HABITACIÓN VIEJA.

VIEJA

(alucinando)

¿Dónde me tienen? Darle agua al perro, echar doble llave al candado, cerrar la ventana del niño, el niño vino borracho ayer, se gasta la plata y no sé en qué, huele maluco, anda con esa gente rara, fiar hueso donde Álvaro... sáquenme de aquí.

REPITE AUTOMÁTICA.

17. INT. DÍA. HABITACIÓN INTELECTUAL.

INTELECTUAL

Sudare, correre, piangere, svuotarti. Pesante, sentirsi pesante e rendersi conto che lo senti significa di essere riempito d'infinite persone, ricordi, suoni; è sentire con l'altro, nell'altro, con gli altri, con tutti. Sudare, correre, piangere, svuotarti.

Non avere un posto, non essere un posto, perdere quel posto, perdere te, trovarti, trovarlo, trovare te stesso, sentire, prendersi cura di te stesso, separarsi, piovere internamente, navigare, internamente, annegare internamente, nuotare internamente, internamente.

(No tener un lugar, no ser un lugar, Perder ese lugar, Perderte, Encontrarte, encontrarlo, encontrarse, sentirse, cuidarse, separarse, llover internamente, navegar, internamente, ahogarse internamente, nadarse internamente, internamente.)

18. INT. DÍA. HABITACIÓN DROGADICTO.

DROGADICTO

Dejar que el cuerpo colapse y primen las sensaciones.

Huir, llover, correr, respirar, ahogarse, pensar, dormir, morir, respirar, vivir otra vez... Ir de aquí hacia allá.

MÚSICA.

19. INT. DÍA. HABITACIÓN INTELECTUAL.

20. INT. DÍA. HABITACIÓN.

VIEJA

V: “Si tuviera fe como un granito de mostaza...”(Canta canción religiosa)

21. INT. DÍA. HABITACIÓN DROGADICTO.

El color de la imagen se desatura y queda en un tono neutro. El drogadicto deja el cuerpo del personaje y asume el suyo propio. Marlon habla con su voz (en voz en off) natural. Y los cuatro personajes hacen tres secuencias de movimientos mientras la voz en off suena de fondo.

DROGADICTO (MARLON)

Es ahora cuando nos... Salimos del interior para exteriorizarnos, Crearnos, Transitarnos, Extinguirnos, Volvernos un recuerdo. ¿y después?, continuas... sin tener miedo, Huir, Volver al lugar seguro, Cuidarme, quedarme en mi cuarto. Cuando el pánico estalló cada célula de mi cuerpo lo único que me quedó fue la costumbre.

22. INT. DÍA. HABITACIÓN INTELECTUAL.

INTELECTUAL (DAVID)

Sensación de querer protegerme desde el cuerpo, de resguardarme, de estar muy atento y no dejarme doblegar por el pánico. Mi cuerpo me protege de lo que aparece afuera, del sonido o ente desconocido que se esconde en la oscuridad de lo incierto, lo no que no percibo, pero se sabe que está ahí.

23. INT. DÍA. HABITACIÓN DROGADICTO.

VIEJA (VALENTINA)

El enemigo es invisible, nadie me protege, nada me protege, no soy capaz de protegerme, el miedo se vuelve en todas direcciones, quiero un armamento y un escudo, un armazón que no deja que el interior quede desprotegido, destapado. Jajaja igual que miedo, miedo tampoco entra si estoy en este bunker. Ni el miedo me puede entrar por los ojos, sólo tengo esto para mi pupila (sacar y muestra papel).

24. INT. DÍA. HABITACIÓN TODOS AL UNÍSONO

TODOS

(Velocidad, Ataque, Inválido, Frenesí, Apocalíptico, minúsculo, Mínimo, Máximo, Partícula, Materia, Fin, Nada, Fin, la nada, Fin, ¿y ahora?)

Me quiero quedar, pero no, debo seguir este excusado, ya casi termina. Llegó hasta el fondo y me quedo flotando un segundo, miro la luz.

7) Referentes visuales:

REFERENTES VISUALES DE LA PROPUESTA ARTISTICA DE -NADA- (EN CONTEXTO)

GRUPO: SPIEGEL











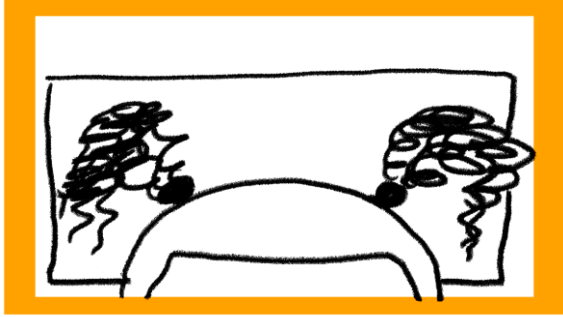
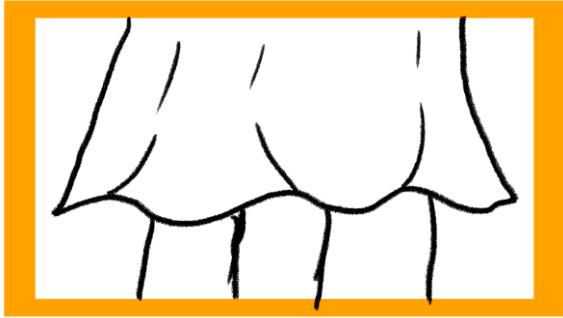

ESCENA #	PLANO #	CONTENIDO	ENCUADRE/PLANO ANGULACIÓN DE CÁMARA	STORYBOARD	MOVIMIENTO DE CÁMARA	SONIDO
----------	---------	-----------	--	------------	----------------------	--------

1. INT. DÍA. HABITACIÓN NIÑA.

OPENING	-	TEXTO	--	-	-	La niña tararea -Samy el Heladero-
1	1	Las coletas de la niña acostada sobre la cama se ven en pantalla.	PP NORMAL		-	La niña tararea -Samy el Heladero-
1	2	El borde inferior del vestido de la niña acostada sobre la cama se ve en pantalla.	PP NORMAL		-	La niña tararea -Samy el Heladero-
1	3	Los zapatos de la niña acostada sobre la cama se ven en pantalla.	PP NORMAL		-	La niña tararea -Samy el Heladero-

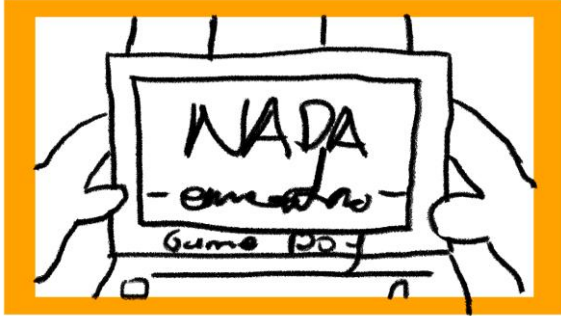
					
1	4	La niña se incorpora y, sentada sobre la cama, toma su videojuego.	PM NORMAL	 	-
1	5	La niña sostiene el videojuego en sus manos.	PM NORMAL		Sonido de inicio del aparato.

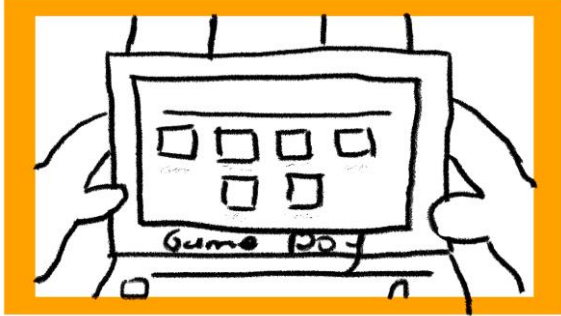
1	6	La pantalla del videojuego se enciende y muestra las palabras "NADA-EN CONTEXTO-", la niña presiona "START".	PD PICADO		-	Sonidos de interacción de la niña con el aparato.
1	7	La niña mira la pantalla, mueve su cabeza de lado a lado.	PP CONTRA PICADO		-	
1	8	La niña escoge a los personajes con que jugará esta partida, cada personaje aparece con su nombre en la pantalla del videojuego. EDUARDO(drog), DAVID (intelectual)	PD PICADO			

1	9	La niña mira la pantalla.	PP PICADO		-	NIÑA: ¡Buenos días mundo! ¡Ahora me toca a mí!
						MÚSICA.

2. INT. DÍA. HABITACIÓN CADA PERSONAJE - PANTALLA DIVIDIDA EN 3.

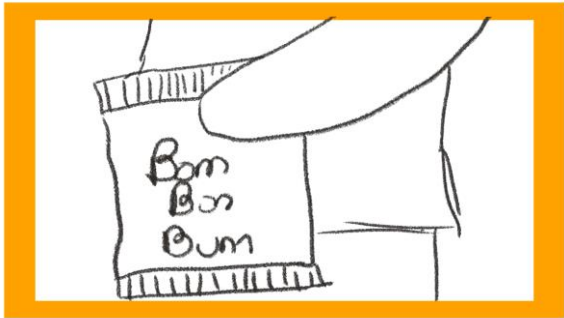
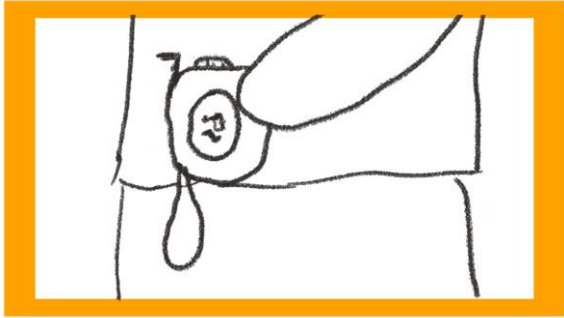
2	1	Una mano de mujer sostiene una bolsa plástica de dulces.	PP		-	MÚSICA
2	2	Una mano de hombre sostiene un metro amarillo de lata.	PP		-	MÚSICA

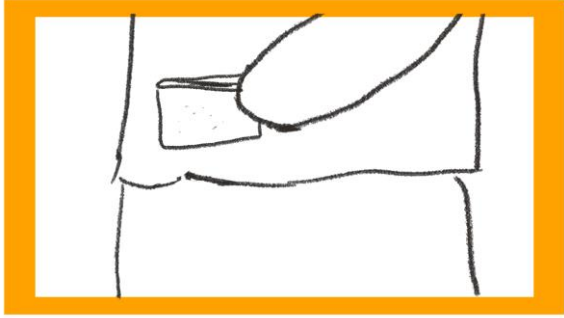
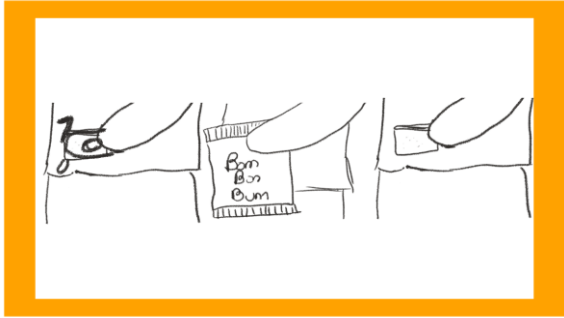
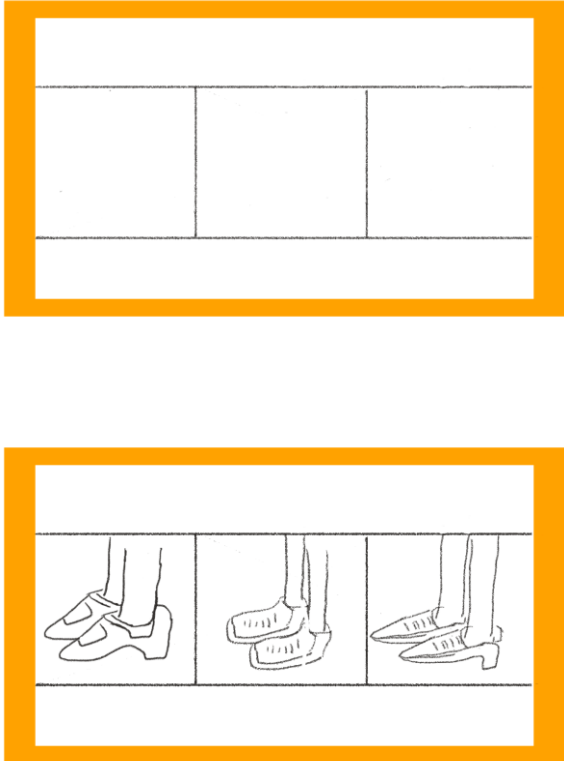
2	3	Una mano de hombre sostiene una billetera.	PP		-	MÚSICA
2	4	<p>PANTALLA DIVIDIDA EN TRES: Planos 1 2 y 3.</p>	PP C/U		- TRAV ELLI NG UP	MÚSICA
2	5	<p>PANTALLA DIVIDIDA EN TRES:</p> <p>Un par de pies llevando zapatos de viejita caen al piso. //</p> <p>Un par de pies llevando zapatos de intelectual caen al piso. //</p> <p>Un par de pies llevando zapatos de drogadicto caen al piso.</p>	PP C/U		-	MÚSICA

Los tres pares de pies se ven en pantalla al mismo tiempo, luego vemos las rodillas, la cadera, el torso y el rostro de los tres personajes.

↑↑↑↑↑↑↑↑

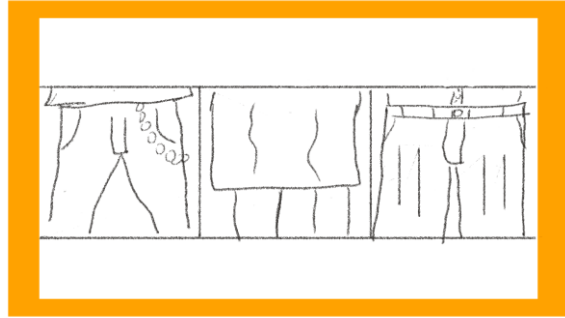

↑↑↑↑↑↑↑↑

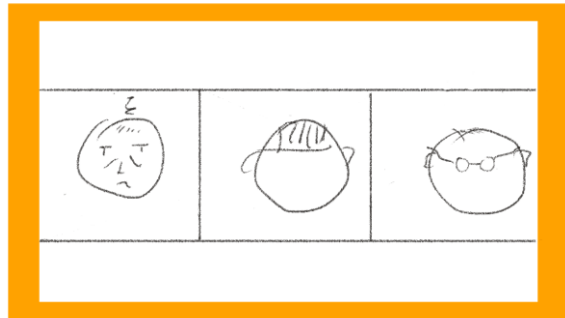

PANTALLA DIVIDIDA EN 3:

Los tres personajes aparecen de cuerpo entero en pantalla al mismo tiempo.

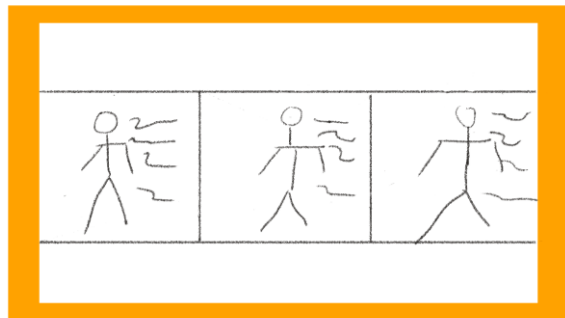

Al lado de cada uno, aparecen en texto los datos socioeconómicos de cada uno: estrato socioeconómico, deudas, salario,

PG

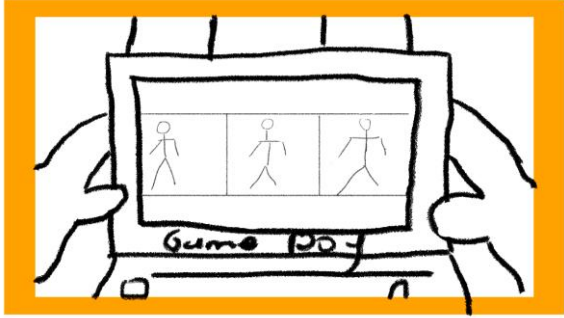

		<p>profesión.</p> <p>Vieja: Estrato: 1, Deudas: \$8.000, Salario: \$300.000</p> <p>Intelectual: Estrato: 5 , Deudas: \$0 , Salario: \$8.000.000</p> <p>Drogadicto: Estrato: 1, Deudas: \$500.000, Salario: \$0</p> <p>Los datos desaparecen y los tres personajes se desploman en el suelo.</p> <p>Los tres personajes se levantan del suelo como marionetas siendo haladas por hilos de titiriteros.</p> <p>Dan dos vueltas a la derecha y dos a la izquierda, dan pasos hacia atrás y miran a su alrededor.</p>			
--	--	---	--	--	--

3. INT. DÍA. HABITACIÓN NIÑA.



3	1	<p>La niña sostiene con sus manos el videojuego. En la pantalla de este aparecen los personajes, siendo grabados por las cámaras de seguridad.</p> <p>Los tres personajes recorren cada uno su espacio, reconociéndolo.</p> <p>Cada uno encuentra en su habitación una cámara de vigilancia y se acerca a ella tanto como puede.</p>	PP PICADO			
3	2	<p>La niña mira su videojuego con la cabeza un poco gacha.</p>	PP CONTRA PICADO		-	<p>NIÑA</p> <p>¡Mmmmm... nivel...</p> <p>“CRISIS”!</p>

3	3	selecciona "nivel crisis"	PP PICADO		--	SE RÍE CUANDO LO SELECCIONA.
---	---	---------------------------	--------------	--	----	------------------------------

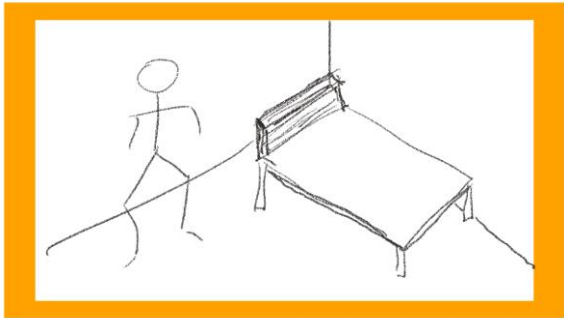
4. INT. DÍA. HABITACIÓN DROGADICTO.

4.	1	Drogadicto hacia la cámara	PG PICADO		-	<p>DROGADICTO</p> <p>¿Por qué me encerraron? No tengo nada, revíseme, no tengo nada... ya sé que me persiguen, los veo, miro tras los postes de luz y los veo, burlándose y cagándose en la vida de los demás. Siento, los siento como si fueran buitres, ya me tienen... ¡qué quieren de mí! Estoy intentando ser como ustedes pero aún así me persiguen.</p>
----	---	----------------------------	--------------	---	---	--

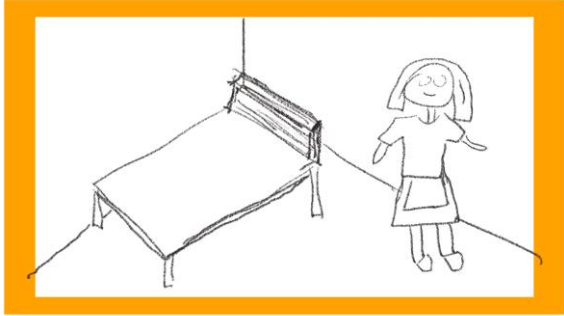
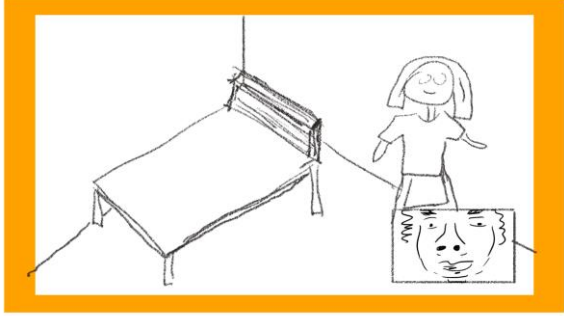
5. INT. DÍA. HABITACIÓN VIEJA.

5	1		PG PICADO		-	<p>Yo, yo, eh, yo, yo, yo, yo, yo.</p> <p>(ofrece dulces suplicante y asustada)</p> <p>Yo le pago los dulces, ¿mañana se los pago... o es el de el arriendo? Este mes le adelantó el pago...</p>
5	2	La niña aparece en un recuadro en la esquina inferior derecha de la pantalla, observa el videojuego desde arriba.	PG PICADO		-	<p>NIÑA</p> <p>¡Jajajaja, son un montón de lombrices que se revuelcan!</p>
6. INT. DÍA. HABITACIÓN INTELECTUAL.						
6	1		PG PICADO		-	<p>INTELECTUAL</p> <p>(Farò tardi al lavoro, chi c'è dietro a tutto questo, stronzi, codardi, non stancatevi di scazzare la fottuta vita)</p> <p>Llegaré tarde a mi trabajo, ¿quién está detrás de todo esto?, imbéciles, cobardes, no se cansan de joder la puta vida.</p>

6	2	<p>LA NIÑA APARECE EN UN RECUADRO EN LA ESQUINA INFERIOR DERECHA DE LA PANTALLA, OBSERVA EL VIDEOJUEGO DESDE ARRIBA.</p>	<p>PG PICADO</p>		-	<p>LA NIÑA SUELTA UNA CARCAJADA</p>
---	---	--	----------------------	--	---	-------------------------------------

7. INT. DÍA. HABITACIÓN CADA PERSONAJE. PANTALLA DIVIDIDA EN 3.

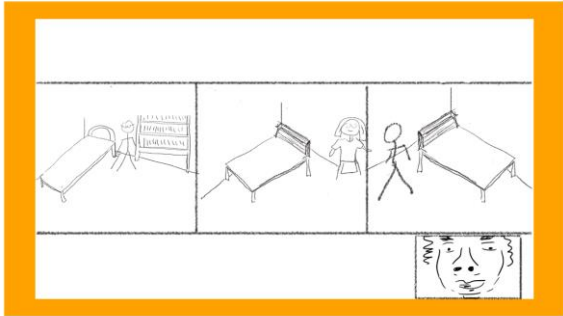
7	1	<p>LOS PRISIONEROS REACCIONAN A SU RISA Y SIGUEN ENFRENTÁNDOSE A LA CÁMARA.</p>	<p>PANTALLA DIVIDIDA EN 3 PG PICADO C/U</p>		-	<p>LA NIÑA CONTINÚA RIÉNDOSE</p>
---	---	---	---	---	---	----------------------------------

8. INT. DÍA. HABITACIÓN VIEJA.

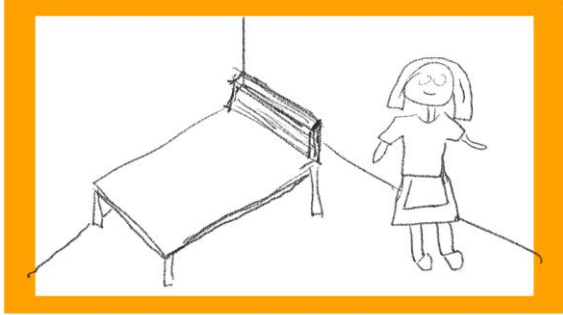
8	1		<p>PG. PICADO.</p>		-	<p>VIEJA</p> <p>No soy más que una mujer ganándose la vida a punta de dulces que vende en el paradero de bus, mi hijo me espera y solo me tiene a mí. No soy parte de ningún juego vil, no pertenezco a ningún bando ni grupo de esos de porai. Suelte al inocente y encierren a los bandidos,</p>
---	---	--	------------------------	--	---	--

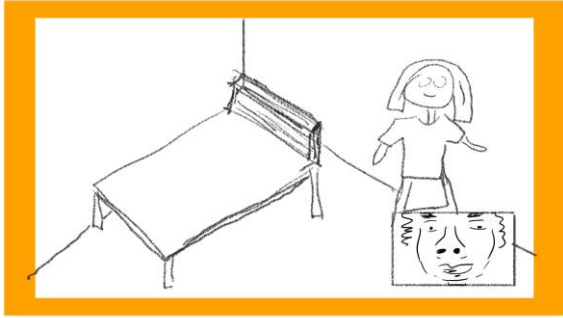
						<p>¡suelte al inocente y encierren a los bandidos! ¿Quién me tiene aquí? ¡sáquenme!</p>
8	2	<p>LA NIÑA APARECE EN UN RECUADRO EN LA ESQUINA INFERIOR DERECHA DE LA PANTALLA, OBSERVA EL VIDEOJUEGO DESDE ARRIBA. SE RÍE Y TARAREA - SAMY EL HELADERO-, SOLO JUEGA.</p>	<p>PG. PICADO.</p>		-	

9 INT. DÍA. HABITACIÓN INTELECTUAL.

9	1		<p>PG. PICADO</p>			<p>INTELECTUAL</p> <p>Voglio solo studiare l'ambiente di questo posto. niente di più, giuro che non vengo per indagare altro. sono uno scienziato, vengo dall'Italia, mi interessa solo il dottorato. Chi mi ha rinchiuso, lasciami andare! Giuro che non sto cercando nient'altro</p>
---	---	--	--------------------------------	--	--	--

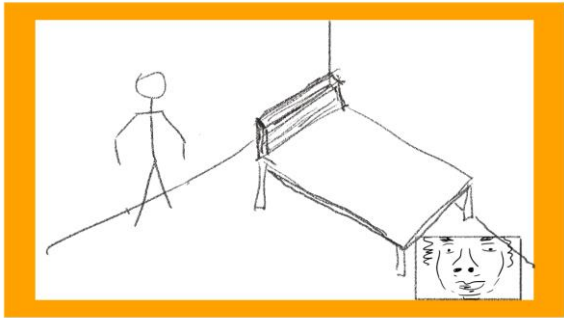
						<p>que huele a cal, a cal y formol como los cementerios de mi ciudad. Los gota gota me cogieron</p> <p>(Reflexión...con placer... y sin dejar su actitud paranoica)</p> <p>... si, no quiero volver.</p>
10	2	<p>La niña aparece en un recuadro en la esquina inferior derecha de la pantalla, observa el videojuego desde arriba.</p>	<p>PG. PICADO.</p>		-	<p>NIÑA</p> <p>Se revuelcan y saltan como en pavimento caliente...</p> <p>RÍE.</p>

11. INT. DÍA. HABITACIÓN CADA PERSONAJE. PANTALLA DIVIDIDA EN 3.

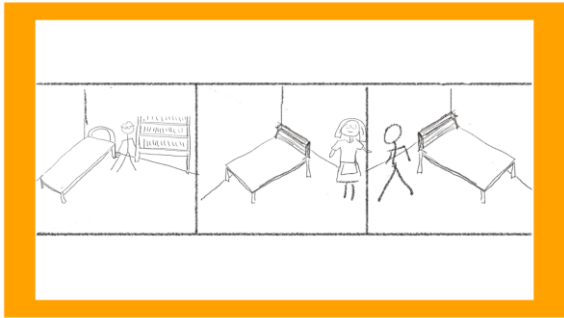
11	1	<p>Los personajes continúan buscando a toda medida la salida de este lugar.</p>	<p>PG. PICADO. PANTALLA DIVIDIDA EN 3.</p>		-	<p>INTELECTUAL</p> <p>(Chi c'è dietro a tutto questo? È dovuto alla ricerca che sto sviluppando? Questo è scienza! Mi sentite!</p> <p>SCIENZA!, stronzi, io non sono un topo da laboratorio.</p> <p>¿quién está detrás de todo esto? ¿Es por las investigaciones que vengo</p>
----	---	---	--	--	---	--

desarrollando?¿Es solo
ciencia! ¿me oyen?
¡CIENCIA!- imbéciles, no
soy un ratón de laboratorio.

12. INT. DÍA. HABITACIÓN DROGADICTO.

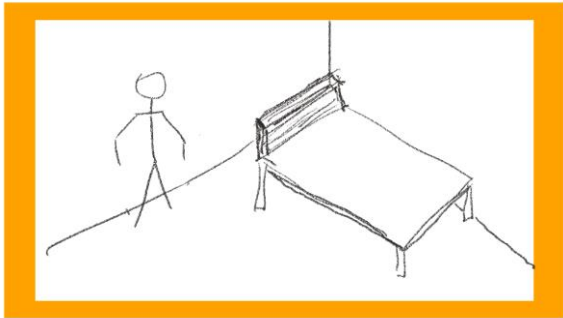
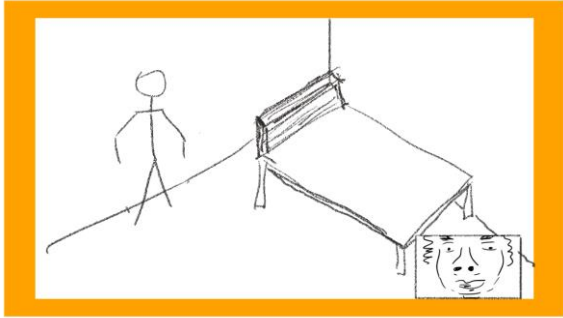
12	1	El DROGADICTO alucina y se mueve de manera abstracta.	PG PICADO		
12	2	La niña aparece en un recuadro en la esquina inferior derecha de la pantalla, observa el videojuego desde arriba.	PG PICADO		<p>La niña tararea -Samy el heladero-.</p> <p>NIÑA</p> <p>¿Hora de dormir...! ¡Dije que hora de dormir dije!</p> <p>CANTA "SAMY EL HELADERO" MIENTRAS EL DROGADICTO SIGUE EN SU CUBÍCULO.</p>

13. INT. DÍA. HABITACIÓN VIEJA-HABITACIÓN DROGADICTO.

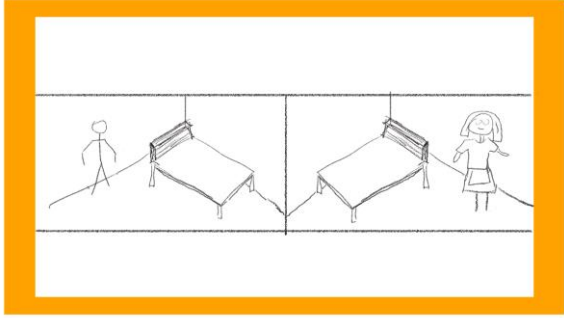
13	1	<p>En pantalla aparecen las imágenes del drogadicto y la de la vieja. Interactúan y tienen acciones de pantalla a pantalla. En pantalla se observan en simultáneo la habitación de la vieja y la del drogadicto, interactúan con el otro desde su habitación.</p>	<p>PG PICADO. PANTAL LA DIVIDID A EN 3.</p>	 <p>The diagram shows two adjacent rooms separated by a vertical wall. On the left, a stick figure of a man stands near a bed. On the right, a stick figure of a woman stands near another bed. The entire scene is enclosed in a thick orange rectangular border.</p>	<p>-</p> <p>DROGADICTO</p> <p>¿Cucha? ¿Cuchara? Amá. Cucha mirá donde me tienen, sacáme de acá por favor. Tengo hambre.</p> <p>VIEJA</p> <p>(Alucinando)</p> <p>Mijo, mijo ¿dónde está? Le dejé el almuerzo en el pollo, lave el plato que entran las ratas del granero de al lado. Hoy no llego mijo, no me espere.</p>
----	---	---	---	--	--

14. INT. DÍA. HABITACIÓN INTELECTUAL-HABITACIÓN DROGADICTO.

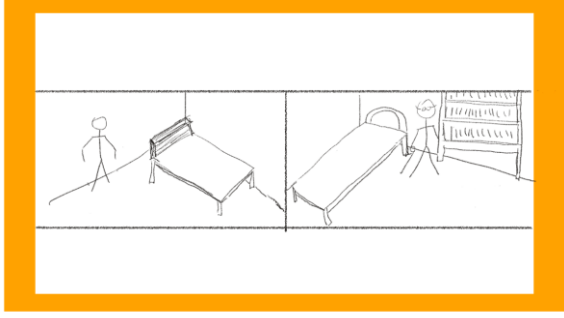
14	1	<p>En pantalla se observan en simultáneo la habitación del intelectual y la del drogadicto, interactúan con el otro desde su habitación, hacen el amor. El intelectual se da cuenta de que fue una ilusión e intenta de nuevo salir.</p>	<p>PG. PICADO. PANTAL LA DIVIDID A EN DOS</p>	 <p>The diagram shows two adjacent rooms separated by a vertical wall. On the left, a stick figure of a man stands near a bed. On the right, a stick figure of a woman stands near a bed. A bookshelf is visible in the background of the woman's room. The entire scene is enclosed in a thick orange rectangular border.</p>	<p>-</p> <p>INTELECTUAL</p> <p>(Solitudine, la mia solitudine non ha nome. (nostálgico) L'ho visto in un angolo, dietro l'angolo del liceo, mi guardato ... ha sostenuto il mio sguardo ... e non l'ho più visto.)(Soledad, mi soledad no tiene nombre. Lo ví en una esquina, a la vuelta del instituto, me miró...me sostuvo la mirada...y no volví a ver.</p>
----	---	--	---	--	---

15. INT. DÍA. HABITACIÓN NIÑA.

15	1	<p>La niña sentada sobre su cama mira su videojuego. Levanta la mirada y mira a la cámara. El color de la imagen se desatura y queda en un tono neutro. La niña deja el cuerpo del personaje y asume el suyo propio. Maria Paula se quita la máscara.</p> <hr/> <p>VUELVE A PONERSE LA MÁSCARA Y VUELVE AL PERSONAJE PIENSA Y SE RÍE CON LA MÁSCARA Y EN PERSONAJE DE NIÑA.</p>	<p>PM. NORMAL</p>		-	<p>NIÑA (MARIA PAULA) (OFF)</p> <p>Incertidumbre, un miedo a la noche donde pensar nubla mi mente y se esfuma la tranquilidad.</p> <hr/> <p>NIÑA</p> <p>C-o-n-g-l-o-m-e-r-a-d-o de gusanos... l-o-m-b-r-i-c-e-s Mugre.</p>
----	---	---	-----------------------	--	---	--

16. INT. DÍA. HABITACIÓN VIEJA.

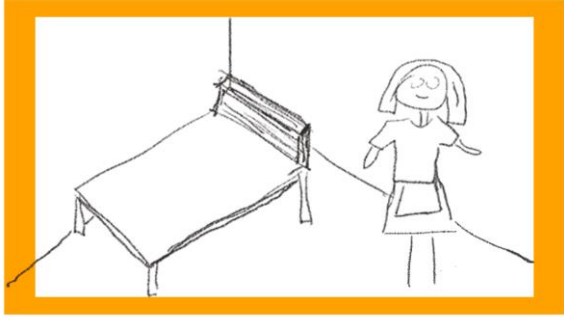
16	1		PG. PICADO.		<p>VIEJA</p> <p>(alucinando)</p> <p>¿Dónde me tienen? Darle agua al perro, echar doble llave al candado, cerrar la ventana del niño, el niño vino borracho ayer, se gasta la plata y no sé en qué, huele maluco, anda con esa gente rara, fiar hueso donde Álvaro... saquenme de aquí.</p> <p>REPITE AUTOMÁTICA</p>
----	---	--	----------------	--	---

17. INT. DÍA. HABITACIÓN INTELECTUAL.

17	1		PG. PICADO		<p>INTELECTUAL</p> <p>Sudare, correre, piangere, svuotarti. Pesante, sentirsi pesante e rendersi conto che lo senti significa di essere riempito d'infinita persone, ricordi, suoni; è sentire con l'altro, nell'altro, con gli altri, con tutti. Sudare, correre, piangere, svuotarti.</p> <p>Non avere un posto, non essere un posto, perdere quel posto, perdere te, trovarti, trovarlo, trovare te stesso, sentire, prendersi cura di te stesso, separarsi, piovere</p>
----	---	--	---------------	---	--

19	1		PG. PICADO		<p>VIEJA</p> <p>"Si tuviera fé como un granito de mostaza..."</p> <p>(Canta canción religiosa)</p>
----	---	--	---------------	--	--

20. INT. DÍA. HABITACIÓN DROGADICTO.

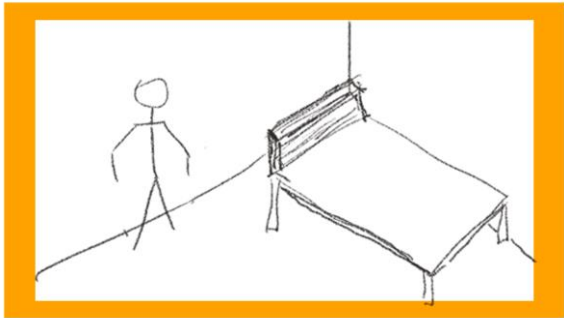
20	1	<p>Marlon se quita la máscara del drogadicto, deja el cuerpo del personaje y asume el suyo propio. El color de la imagen se desatura y queda en un tono neutro. Los cuatro personajes hacen tres secuencias de movimientos mientras la voz en off suena de fondo.</p>	PG. PICADO		<p>DROGADICTO (MARLON) (off)</p> <p>Es ahora cuando nos... Salimos del interior para exteriorizarnos, Creamos, Transitarnos, Extinguirnos, Volvemos un recuerdo. ¿y después?, continúa... sin tener miedo, Huir, Volver al lugar seguro, Cuidarme, quedarme en mi cuarto. Cuando el pánico estalló cada célula de mi cuerpo lo único que me quedó fue la costumbre.</p>
----	---	---	---------------	---	---

21. INT. DÍA. HABITACIÓN INTELECTUAL.

21	1		PG. PICADO.		<p>INTELECTUAL (DAVID) (OFF)</p> <p>Sensación de querer protegerme desde el cuerpo, de resguardarme, de estar muy atento y no dejarme doblegar por el pánico. Mi cuerpo me protege de lo que aparece afuera, del sonido o ente desconocido que se esconde en la oscuridad de lo incierto, lo no que no percibo, pero se sabe que está ahí.</p>
----	---	--	----------------	--	--

22. INT. DÍA. HABITACIÓN DROGADICTO.

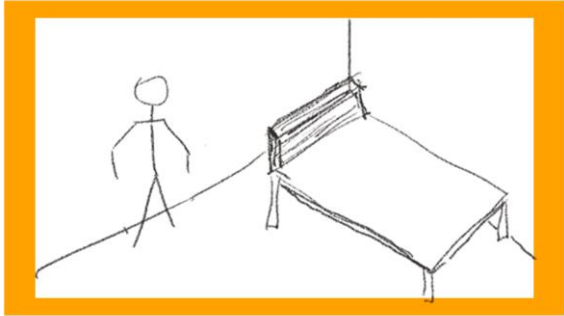
22	1		PG. PICADO.		<p>VIEJA (VALENTINA) (off)</p> <p>El enemigo es invisible, nadie me protege, nada me protege, no soy capaz de protegerme, el miedo se vuelve en todas direcciones, quiero un armamento y un escudo, un armazón que no deja que el interior quede desprotegido, destapado. Jajaja igual que miedo, miedo tampoco entra si estoy en este bunker. Ni el miedo me puede entrar por los ojos, sólo tengo esto para mi pupila.</p>
----	---	--	----------------	--	--

SACA Y MUESTRA
EL PAPEL.

23. INT. DÍA. HABITACIÓN CADA PERSONAJE - PANTALLA DIVIDIDA EN 3.

23

1

Los actores se quedan
quietos y miran a la
cámara de frente.

PG.
PICADO.
PANTAL
LA
DIVIDID
A EN 3.

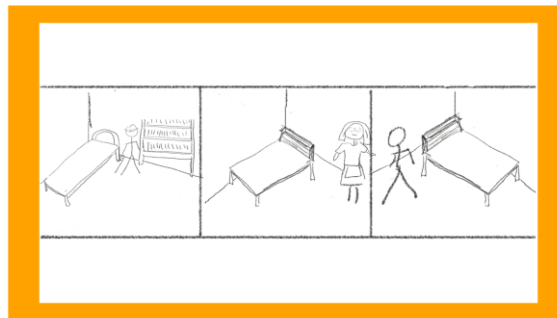

VIEJA (VALENTINA)
(OFF)

Velocidad

DROGADICTO
(MARLON) (OFF)

Ataque

INTELECTUAL (DAVID)
(OFF)

Inválido

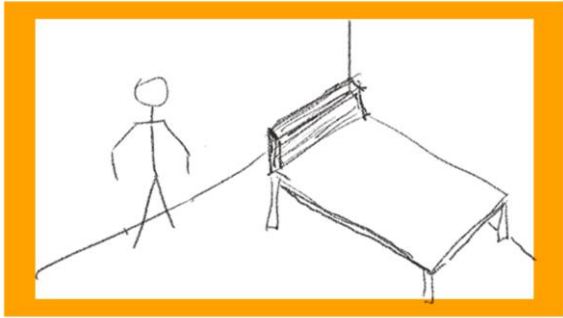
23	2	Los actores se quedan quietos y miran a la cámara de frente.	PG. PICADO. (JUEGO ENTRE LOS PLANOS Y LAS VOCES EN OFF)		<p>DROGADICTO (MARLON) (OFF)</p> <p>Frenesí, Apocalíptico, minúsculo.</p> <p>INTELLECTUAL (DAVID) (OFF)</p> <p>Mínimo, Máximo, Partícula, Materia.</p> <p>VIEJA (VALENTINA) (OFF)</p> <p>Fin, Nada, Fin, la nada, Fin, ¿y ahora?</p> <p>DROGADICTO (MARLON) (OFF)</p> <p>Me quiero quedar.</p> <p>INTELLECTUAL (DAVID) (OFF)</p> <p>Pero no, debo seguir este excusado.</p> <p>VIEJA (VALENTINA) (OFF)</p> <p>Ya casi termina. Llegó hasta el fondo y me quedo flotando un segundo, miro la luz.</p> <p>FIN.</p>
----	---	--	---	--	--

